

PC-LED Einheit

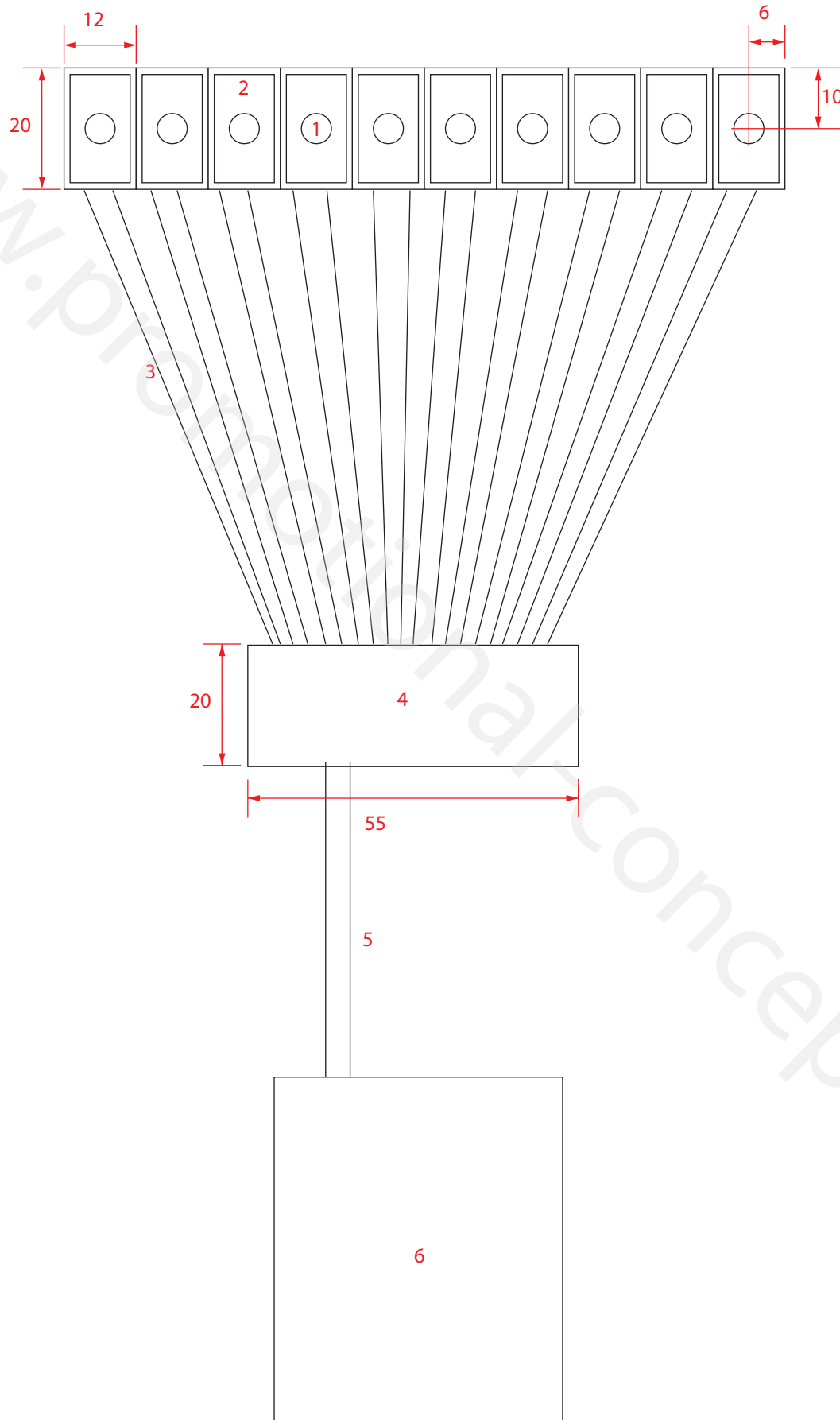

PC-LED Einheit

*1. 5 mm LED

*2. Selbstklebende Fläche

*3. Kabelzuleitung von den LED's zu der Steuer Platine. Die Kabel können nach Ihren Vorgaben

*4. Steuerplatine: Dieses Bauteil steuert den blinkmodus der LED's.

*5. Kabelzuleitung von dem Batteriehalter zu der Steuerplatine, die Kabel können nach Ihren Vorgaben eingerichtet werden.

*6. Batteriehalter: Der Batteriehalter wird Ihrem Blinkmodus entsprechend ausgestattet. Der Energiebedarf des Blinkmoduls, Art und Anzahl der LED's, bestimmen die Größe und die Anzahl der Batterien.

Einsatzmöglichkeiten :

Displays, Regale, eigenständige Einheit.

Batterien :

Der Batteriehalter wird Ihrem Blinkmodus entsprechend ausgestattet. Der Energiebedarf des Blinkmoduls, Art und Anzahl der LED's, bestimmen die Größe und die Anzahl der Batterien.

LED :

3, 5, 8, 10 mm LED/Weit winkle LED/ Super-Flux/ SMD

LED Farben :

weiß, blau, jadegrün oder UV erfordert jeweils 3 Batterien. Rot, gelb, Standard grün, orange benötigen 2 Batterien.

Funktion :

Lauflicht, Zufallsblinken, Dauerlicht, gemeinsam Blitzend, gemeinsam Blinkend, langsames Lauflicht, schwellend, Lauflicht schwellend, oder kundenspezifisch. Alle Blinkmodi finden Sie als Animation auch auf unserer Webseite www.promotional-concept.de/blinkmodi.

Laufzeit :

Die Laufzeit ist abhängig von gewünschten Blinkmodus und von der Batteriegröße.

Befestigung :

SK-Label (aufgeschäumte, doppelseitige Klebefläche) nach Kundenwunsch vorkonfektioniert

Aktivierung :

Durch einlegen der Batterie, Ein- / Aus-Schalter, Lichtsensor, PIR Sensor, Unterbrecherstreifen. Mehr Informationen finden Sie in der Rubrik ZUBEHÖR.